



1. Перед началом сборки убедитесь, пожалуйста, в полной комплектации и целостности деталей.









Обращаем Ваше внимание, что все претензии по внешнему виду деталей принимаются только ДО осуществления сборки элементов.

2. Не утилизируйте упаковки от изделий до окончания сборки. В случае оформления рекламации понадобится указать данные с этикеток.

Детали

Поз.	Наименование	Кол-во	Размер детали
1	Верх L-231	1	422x526x25
2	Верх L-232	1	670x526x25
3	Верх L-233	1	820x526x25
4	Бок левый	1	686x501x18
5	Бок правый	1	686x501x18
6	Задняя стенка	1	686x380x18
7	Низ	1	420x503x18
8	Горизонталь	1	380x476x18
9	Фасад	3	412x158x18
10	Бок ящика левый	3	450x94x18
11	Бок ящика правый	3	450x94x18
12	Задняя стенка ящика	3	318x94x18
13	Дно ящика	3	352x455x3

Фурнитура

Поз.	Наименование	Кол-во	Эскиз
14	Пластина крепежная	1	
15	Дюбель-саморез	14	
16	Шкант	24	
17	Эксцентрик 15x13	14	
18	Саморез 4,2x32 прессшайба	6	
19	Конфирмат	10	
20	Евровинт	12	
21	Саморез 3x16	6	
22	Саморез 3,5x16	42	
23	Ручка	3	
24	Опора 50x50	4	
25	Направляющие	3	

Порядок сборки:

- Прикрутите к детали 7 опоры 25 саморезами 22. (рис.3)
- Вкрутите дюбели-саморезы 15 в отверстия на деталях 1/2/3, 4, 5. (рис.2, 5)
- Вставьте эксцентрики 17 в отверстия на деталях 4, 5, 8 стрелками к торцевым отверстиям. (рис.2, 3)
- Вбейте шканты 16 в торцевые отверстия на деталях 4, 5, 6. (рис.2, 4)
- Приверните направляющие 25 к деталям 4, 5 евровинтами 20. (рис.2)
- Соедините детали 6, 8 с деталями 4, 5 и затяните эксцентрики по часовой стрелке до упора. (рис.6)
- Соедините деталь 7 с деталями 4, 5 при помощи конфирматов 19. (рис.7)
- Соедините деталь 1/2/3 с деталями 4, 5 и затяните эксцентрики по часовой стрелке до упора. (рис.1)
- Вставьте ящики. (рис.1)
- Соединить деталь 2/3 с прилегающей столешницей при помощи пластин крепежных 14 и саморезов 22. (рис.8)

Тумба приставная полностью собрана!



Рис.1

При сборке приставных тумб L-232 и L-233 на правую сторону необходимо вкрутить дюбели-саморезы в зеркально отображенные отверстия на деталях 2/3. После соединить детали 2/3 с деталями 4, 5 и затянуть эксцентрики по часовой стрелке до упора.



Рис.2

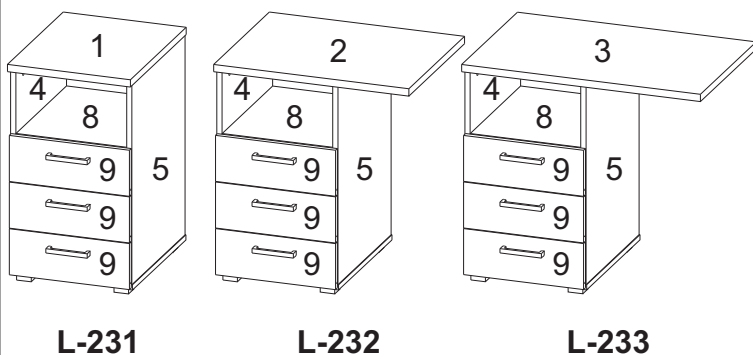

Рис.3

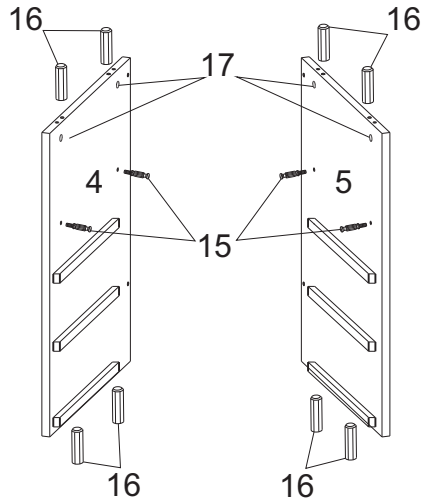

Рис.4

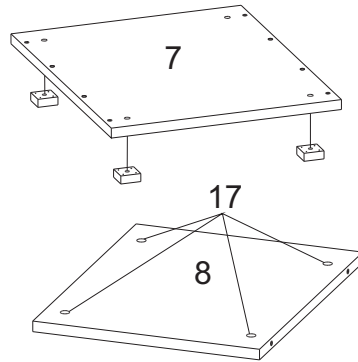

Рис.5

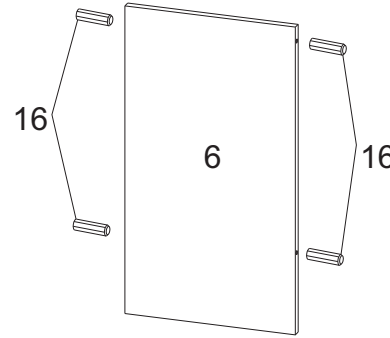

Рис.6

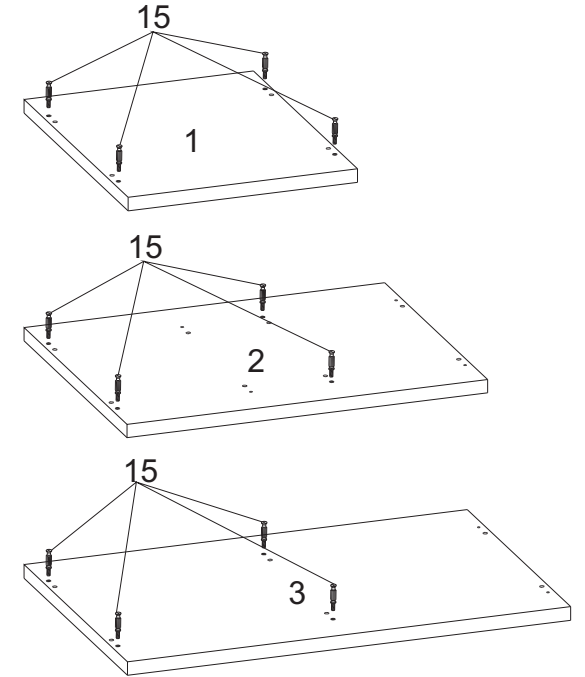

Рис.7

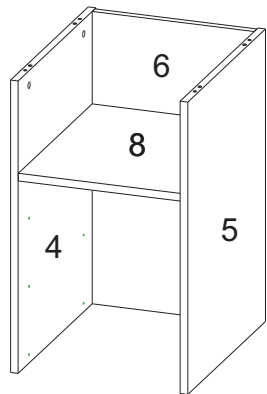

Рис.8



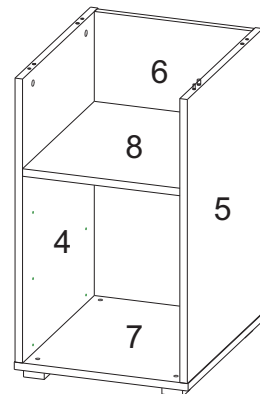

1. Возьмите шканты 16 и вбейте в торцы деталей 10, 11, 12.

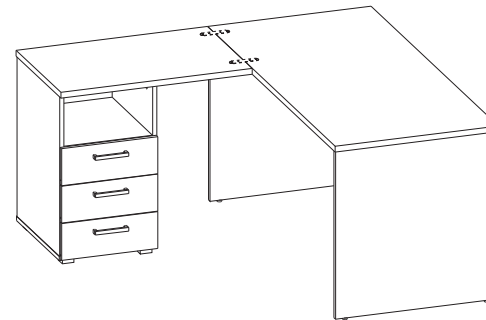
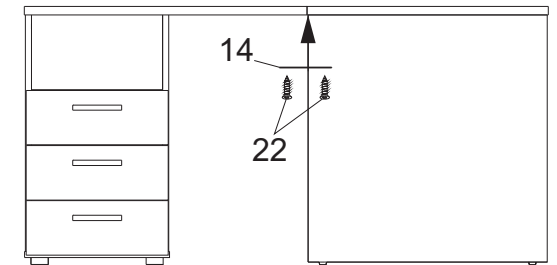
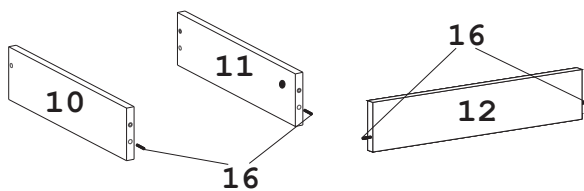
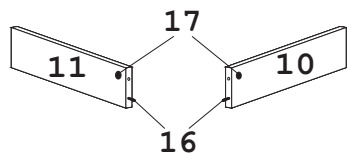

2. Вставьте эксцентрики 17 в отверстия на деталях 10, 11 стрелками к торцевым отверстиям.

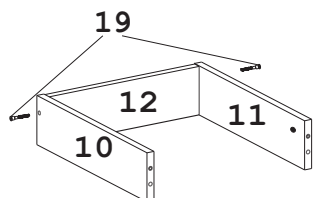

3. Соедините детали 10, 11 с деталью 12 и вверните конфирматы 29.

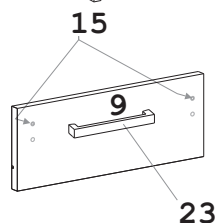

4. Вверните дюбели 15 в деталь 9 и приверните ручку 23 саморезами 18. **При установке ручки не использовать шуруповерт.**

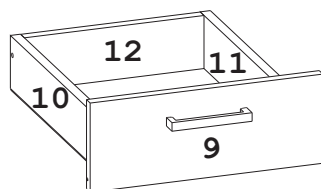

5. Соедините деталь 9 с деталями 10, 11 и затяните эксцентрики по часовой стрелке до упора.

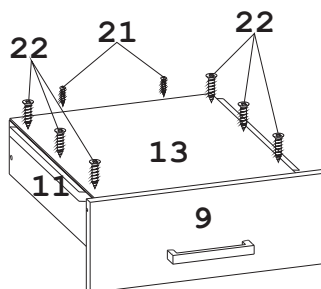

6. Вставьте деталь 13 в паз на детали 9 и выровняйте относительно деталей 10, 11 и 12.

7. Прикрутите направляющие 25 через деталь 13 к деталям 11, 12 саморезами 22.

8. Прикрутите деталь 13 к детали 12 шурупами 21.