

Схема сборки полки V-23

**Уважаемые покупатели!**

**Внимание! Перед сборкой изделия убедитесь в целостности деталей. В случае обнаружения дефектов обратитесь к торгующей организации.**

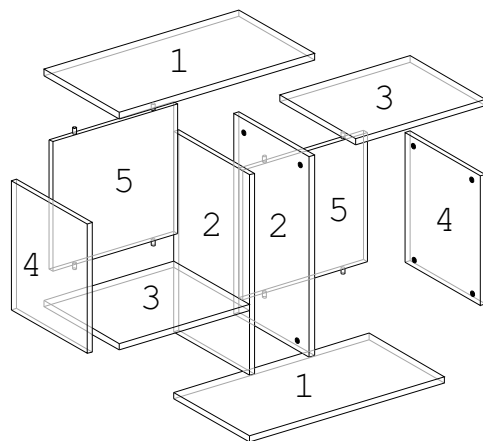

1. Верх - 602x336мм;
2. Бок большой - 508x332мм;
3. Низ - 401x320мм;
4. Бок маленький - 330x316мм;
5. Задняя стенка - 330x382мм.

1. Забить в задние стенки фурнитуру для юстировки Е.
2. Вбить шканты D в торцы деталей 2, 3, 4 и 5.
3. Вставить эксцентрики А в отверстия на деталях 2, 3, 4 стрелками к торцевым отверстиям.
4. Ввернуть дюбели В в детали 1, 2, 3.
5. Соединить детали, затянуть эксцентрики А по часовой стрелке до упора.
6. Вставить заглушки С в эксцентрики А.
7. Отрегулировать положение полки путем поворота стальной пружины в фурнитуре Е.

Фурнитура				
				
А	В	С	Д	Е
20шт.	20шт.	20шт.	28шт.	2шт.

**Внимание!** Во избежании разрушения деталей, **категорически запрещается** забивать шурупы молотком.



Схема сборки полки V-23

**Уважаемые покупатели!**

**Внимание! Перед сборкой изделия убедитесь в целостности деталей. В случае обнаружения дефектов обратитесь к торгующей организации.**

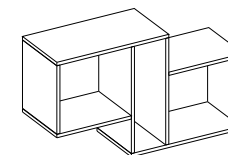
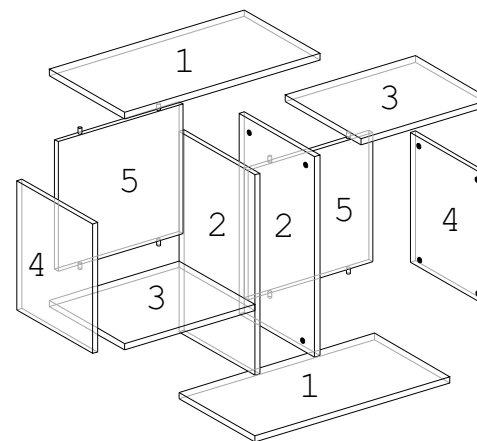

1. Верх - 602x336мм;
2. Бок большой - 508x332мм;
3. Низ - 401x320мм;
4. Бок маленький - 330x316мм;
5. Задняя стенка - 330x382мм.

1. Забить в задние стенки фурнитуру для юстировки Е.
2. Вбить шканты D в торцы деталей 2, 3, 4 и 5.
3. Вставить эксцентрики А в отверстия на деталях 2, 3, 4 стрелками к торцевым отверстиям.
4. Ввернуть дюбели В в детали 1, 2, 3.
5. Соединить детали, затянуть эксцентрики А по часовой стрелке до упора.
6. Вставить заглушки С в эксцентрики А.
7. Отрегулировать положение полки путем поворота стальной пружины в фурнитуре Е.

Фурнитура				
				
А	В	С	Д	Е
20шт.	20шт.	20шт.	28шт.	2шт.

**Внимание!** Во избежании разрушения деталей, **категорически запрещается** забивать шурупы молотком.

